

**NL LOCKMAN FLEXXO - GEBRUIKSAANWIJZING**

**OPGELET : Erg luid alarm. Om gehoorschade te voorkomen, het alarm niet bij het oor houden!**

**KINDEREN : Dit toestel is niet bestemd voor gebruik door kinderen zonder supervisie.**

De Flexxo kan los worden aangewend als een draagbaar veiligheidsslot met alarm. De kabel wordt dan rechtstreeks aan één of meerdere te beveiligen voorwerp(en) bevestigd en, indien mogelijk, tevens door een niet-verplaatsbaar bevestigingspunt geleid.

Wanneer de Flexxo blijvend gebruikt gaat worden op een bepaalde plaats, wordt aanbevolen om het slot met behulp van één van de bijgeleverde beugels op een stevig bevestigingspunt te monteren, bijvoorbeeld tegen een wand, een paal of op de vloer. De module kan op twee manieren worden gemonteerd. Voor montage tegen een wand of op de vloer, gebruikt u de bijgeleverde rechthoekige wandbeugel. Deze beugel is ook geschikt voor het rechtstreeks bevestigen van de Flexxo op een vlak oppervlak van het te beveiligen voorwerp. Tevens kan u gebruik maken van de bijgeleverde U-beugel voor het bevestigen van de Flexxo aan een dunne paal of buis, of aan een buisvormig onderdeel van een fiets of een tuig.

Wanneer de Flexxo geregeld in een natte omgeving wordt gebruikt, wordt aangeraden het alarmslot in een overdekte plaats te benutten en/of het slot met een (doorzichtige) plasticen zak te beschermen. Dit zal de levensduur van zowel de batterij als het slot ten goede komen.

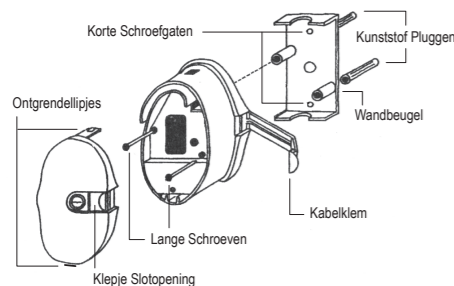
**INBRENGEN VAN DE BATTERIJ**

- Trek de plasticen kabelklem van de Flexxo los en wikkel de kabel af om de twee ontgrendellijpjes van het voorste deksel zichtbaar te maken (zie afbeelding).
- Plaats de sleutel in de ontgrendelstand (verticale stand) en verwijder het voorste deksel van de Flexxo door op het bovenste of onderste ontgrendellijpje te drukken (misschien hebt u hierbij een kleine schroevendraaier nodig) en het deksel tegelijkertijd van het basisdeel weg te trekken.
- Verwijder het rode deksel van het batterijcompartiment met een schroevendraaier en plaats een krachtige alkaline batterij van 9 volt (E-BLOCK /6LR61). Plaats het deksel weer terug en zet de schroef volledig vast.
- Breng het voorste deksel van de Flexxo weer aan (zorg dat de sleutel daarbij geheel in de verticale ontgrendelstand blijft staan) en zorg ervoor dat BEIDE ontgrendellijpjes VOLLEDIG op hun plaats terugklikken
- Het alarmslot is nu klaar voor gebruik. Zie hoofdstuk "Gebruik van de Flexxo" voor verdere instructies.

**DE LOCKMAN FLEXXO BEVESTIGEN MET DE PLATTE, RECHTHOEKIGE WANDBEUGEL**

- Plaats de platte zijde van de beugel tegen het vlakke oppervlak waaraan u de Flexxo wilt bevestigen.
- Gebruik de wandbeugel om de bevestigingsgaten te markeren op het oppervlak waarop deze moet worden bevestigd.

- Gebruik voor baksteen en beton een boor met een diameter van 6 mm en steek de bijgeleverde kunststof pluggen in de boorgaten. Gebruik voor hout een boor met een diameter van 3 mm (kunststof pluggen zijn niet nodig).
- Trek de plasticen kabelklem van de Flexxo los en wikkel de kabel af om de twee ontgrendellijpjes (één bovenaan en één onderaan) van het voorste deksel zichtbaar te maken (zie afbeelding).
- Plaats de sleutel in de ontgrendelstand (verticale stand) en verwijder het voorste deksel van de Flexxo door op het bovenste of onderste ontgrendellijpje te drukken (misschien hebt u hierbij een kleine schroevendraaier nodig) en het deksel tegelijkertijd van het basisdeel weg te trekken.
- Bevestig de wandbeugel met de kleinere schroeven via de openingen aan beide uiteinden van de beugel in de gaten die u hebt geboord. Bevestig met de bijgeleverde lange schroeven de Flexxo door de wandbeugel in de gaten die u hebt geboord (zie afbeelding). Draai alle schroeven met een schroevendraaier vast. Zorg dat u ze niet te vast draait, omdat anders vervorming van het metalen frame kan optreden.
- Verwijder het rode deksel van het batterijcompartiment met een schroevendraaier en plaats een krachtige ALKALINE BATTERIJ van 9 volt (E-BLOCK /6LR61). Plaats het deksel weer terug en zet de schroef volledig vast.
- Breng het voorste deksel van de Flexxo weer aan (zorg dat de sleutel daarbij geheel in de verticale ontgrendelstand blijft staan) en zorg ervoor dat BEIDE ontgrendellijpjes VOLLEDIG op hun plaats terugklikken.
- Het alarmslot is nu klaar voor gebruik. Lees het hoofdstuk "Gebruik van de Flexxo" voor verdere instructies.

**ANDERE BEVESTIGINGSWIJZE – MET DE U-BEUGEL**

- Verwijder het voorste deksel van de Flexxo zoals beschreven onder stap 4 en 5 hierboven.
- Plaats de U-beugel om de buis waaraan de Flexxo moet worden bevestigd. Wikkel eerst kleefband om de buis om deze te beschermen tegen krassen.
- Schuif de achterzijde van de Flexxo op de uiteinden van de U-beugel. Zorg ervoor dat de U-beugel goed vastzit in de Flexxo alvorens u beide tegen elkaar schroeft. Als er speling is tussen de buis en de Flexxo, vul de ruimte dan op met kleefband.
- Breng met de bijgeleverde kortere schroeven de Flexxo aan op de U-beugel door de schroeven door de openingen in het metalen frame van de Flexxo en in de benen van de U-beugel te steken. Zorg dat u de schroeven niet te vast aandraait.
- Volg nu de stappen 7 en 8 hierboven beschreven voor het inbrengen van de batterij en het sluiten van de Flexxo.

**GEBRUIK VAN DE FLEXXO**

- Leid de stalen kabel om het voorwerp of de voorwerpen dat/die u wilt beveiligen en eindig met de stalen punt van de kabel weer bij de behuizing van de Flexxo. Als het alarmslot vrijstaand wordt gebruikt of op het voorwerp is aangebracht, wordt de kabel liefst ook om een vast voorwerp geleid, zoals bijv. een paal.
- Trek het zwarte scharnierende klepje omhoog dat de slotopening aan de voorzijde van de Flexxo afdekt. Steek het uiteinde van de stalen kabel in deze opening (zorg ervoor dat dit er helemaal wordt ingestoken). U dient hiervoor mogelijk een beetje kracht uit te oefenen wanneer het product nieuw is. Draai de sleutel horizontaal (naar rechts) om de kabel te vergrendelen. Het alarm is nu ook ingeschakeld.
- Het teveel aan kabel lengte kan om de behuizing van de Flexxo worden gewikkeld en worden vastgeklemd met behulp van de kabelklem. Ook kan de extra kabel lengte eventueel om een vast voorwerp (bijv. een paal) worden gewikkeld voordat de kabel wordt vergrendeld in de Flexxo.
- Als u vóór gebruik het alarm wilt testen, draait u de sleutel in de vergrendelstand (horizontaal) zonder de kabel in het slot te steken. De sirene van het alarm zal na enkele seconden gaan loeien. Als dit niet gebeurt, dient u de batterij te vervangen. Aan de achterzijde van de Flexxo bevindt zich een LED verlichter (enkel zichtbaar wanneer Flexxo vrijstaand wordt gebruikt) dat knippert wanneer het alarm is ingeschakeld. Indien dit LED lampje verzwakt of niet meer brandt dient de batterij te worden gecontroleerd en vervangen indien nodig alvorens het alarmslot opnieuw te gebruiken.

**PROBLEEMPLOSSING**

**Alarm werkt niet of maakt enkel een klikkend geluid wanneer het geactiveerd wordt :**

Controleer of u een alkalinebatterij van goede kwaliteit hebt geïnstalleerd. Controleer ook of de batterij nog geladen is.

**Wanneer aan de sleutel wordt gedraaid, terwijl de kabel zich in de slotopening bevindt, gaat het alarm af :**

Vergewis u ervan dat de kabel voldoende diep in de slotopening zit. Soms, vooral wanneer de kabel nieuw is, kan het enige kracht vergen om deze volledig in de opening te duwen. Eventueel blijvend de kabel in de slotopening duwen terwijl u aan de sleutel draait om het alarmslot te wapenen.

**HEEFT U NOG VRAGEN?**

E-mail [consumer@lockman.be](mailto:consumer@lockman.be) of raadpleeg de website [www.lockman.be](http://www.lockman.be) voor meer informatie.

I.S. nv, Industriepark 18 - zone B, 2220 Heist-op-den-Berg (Belgium).

**Garantie:** u geniet een garantieperiode van twee jaar indien de Lockman Flexxo tekortkomingen vertoont in materiaal of vakmanschap. De fabrikant/invoerder zal binnen die garantietermijn alle defecten kosteloos herstellen of het toestel vervangen. Het defecte toestel dient vergezeld te zijn van het aankoopbewijs. Accidentele of opzettelijke beschadigingen worden niet gedekt door deze garantie evenals slijtage of verlies. Onder geen beding is de fabrikant/invoerder verantwoordelijk voor verlies of beschadiging aan voorwerpen, noch voor gevolgschade of bijkomende schade of opgelopen kosten zelfs indien de fabrikant/invoerder over dit risico voorgaand in kennis werd gesteld. Dit tast uw statutaire rechten niet aan.

**ADVIES AANGAANDE BEHOUD VAN HET MILIEU**
**Betreffende gebruikte batterijen**

De consument wordt erop gewezen gebruikte batterijen steeds terug te brengen naar de verkoper, naar de inzameldozen voor het recyclen van batterijen of speciaal voorziene inzamelpunten.

**Betreffende "afgedankte elektrische en elektronische apparaten" (AEEE)**

- Om te voorkomen dat schadelijke stoffen zich verspreiden in ons milieu en om de druk op de natuurlijke bronnen te verlichten, raden wij u aan om de beschikbare inzamelsystemen te gebruiken. Dankzij deze systemen worden de meeste materialen van uw toestel gerecycleerd of terug gerecupereerd op een milieuvriendelijke manier. Geef AEEE nooit mee met niet-gesorteerd gemeentelijk afval.
- Het symbool van de doorstreepte vuilnisbak op welkjes aangebracht op uw toestel of de verpakking, nodigt u uit om deze inzamelsystemen van AEEE te gebruiken.
- Indien u meer informatie wenst over deze inzamel- of recyclagesystemen, gelieve uw locale of regionale administratie belast met afval te contacteren.

**F LOCKMAN FLEXXO - MODE D'EMPLOI**

**ATTENTION : Alarme très puissante. Afin d'éviter des lésions auditives, tenez l'alarme éloignée de vos oreilles !  
ENFANTS : Cet appareil ne peut pas être utilisé par de jeunes enfants sans surveillance.**

L'antivol à câble avec alarme peut être utilisé de manière autonome ou bien fixé directement sur l'objet à sécuriser, auquel cas le câble devrait idéalement être passé à travers ou autour d'un point fixe d'ancrage adéquat quand vous verrouillez le ou les articles. Lorsque le Flexxo doit servir dans un endroit permanent, il est conseillé de le monter sur un point d'ancrage solide, comme un mur, le sol ou un poteau, à l'aide de l'un des supports fournis. Le dispositif a été conçu pour se monter de deux façons. Pour le montage sur le mur ou au sol, utilisez le support pour le mur qui vous est fourni. Ce support peut également servir à attacher le Flexxo directement sur une surface plane de l'objet à protéger. Autrement, utilisez le support en U fourni pour attacher le Flexxo sur un poteau étroit ou sur une section tubulaire d'une bicyclette, d'une remorque ou autre. Lorsque le Flexxo est souvent utilisé dans un endroit très humide, il est conseillé de le placer dans un abri couvert et/ou de couvrir l'antivol d'un sac plastic (transparent). Ceci afin de prolonger la durée de vie de la pile et du Flexxo.

**INSTALLATION DE LA PILE**

- Soulevez le serre-câble du Flexxo et déballez le câble pour exposer les deux pattes d'ouverture du couvercle avant (voir schéma).
- Assurez-vous que la clef est en position non verrouillée (position verticale). Retirez le couvercle avant du dispositif en appuyant sur la patte d'ouverture supérieure ou inférieure (il vous faudra peut-être un petit tournevis pour le faire) et tirez en même temps le couvercle pour l'éloigner de la base.

- Retirez le couvercle rouge du compartiment à pile à l'aide d'un tournevis. Insérez une pile alcaline 9 volts de forte puissance (E-BLOCK/6LR61). Remplacez le couvercle de la pile, vissez fermement.
- Remettez le couvercle avant du Flexxo (veillez à ce que la clef reste entièrement en position non verrouillée donc verticale pendant que vous procédez) en vous assurant que LES DEUX pattes d'ouverture cliquent et se remettent ENTièrement en place.
- Votre antivol est maintenant prêt à l'usage. Voyez la partie intitulée «Utilisation du Lockman Flexxo» pour connaître les instructions d'utilisation.

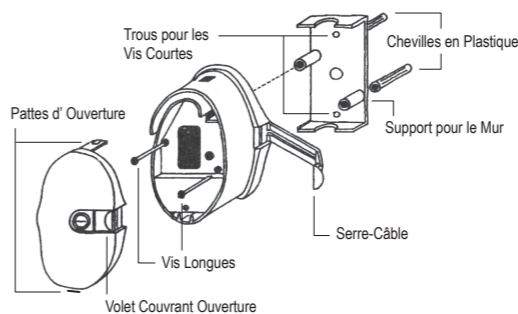
**INSTALLATION DE L'ANTIVOL FLEXXO AVEC LE SUPPORT POUR LE MUR (voir schéma)**

- Placez le côté plat du support contre la surface plane où vous souhaitez fixer le Flexxo.
- Utilisez le support pour le mur afin de marquer les trous de fixation sur la surface où il sera attaché.
- Sur la brique ou le béton, utilisez une perceuse de 6 mm de diamètre (1/4 po) et insérez les chevilles en plastique fournies. Sur le bois, utilisez une perceuse de 3 mm de diamètre (1/8 po) (chevilles en plastique facultatives).
- Soulevez le serre-câble du Flexxo. Déballez le câble pour exposer les deux pattes d'ouverture du couvercle avant (voir schéma).
- Assurez-vous que la clef est en position non verrouillée (=verticale). Retirez le couvercle avant du dispositif en appuyant sur la patte d'ouverture supérieure ou inférieure (il vous faudra peut-être un petit tournevis pour le faire) et tirez en même temps le couvercle pour l'éloigner de la base.
- Fixez le support pour le mur avec les petites vis, en les vissant dans les trous à l'une ou l'autre des extrémités du support dans les avant-trous que vous avez percés. Avec les vis longues fournies, fixez l'antivol à travers le support pour le mur et à l'intérieur des avant-trous que vous avez percés (voir schéma). Serrez toutes les vis à l'aide d'un tournevis, en vous assurant de ne pas trop serrer pour ne pas tordre le châssis de métal.
- Retirez le couvercle rouge du compartiment à piles. Insérez une pile alcaline 9 volt de forte puissance (E-BLOCK /6LR6). Remplacez le couvercle de la pile, vissez fermement.
- Remettez le couvercle avant du Flexxo (veillez à ce que la clef reste entièrement en position verticale non verrouillée pendant que vous procédez) en vous assurant que LES DEUX pattes d'ouverture cliquent et se remettent ENTièrement en place.
- Votre Flexxo est maintenant prêt à l'usage. Voyez la partie intitulée «Utiliser le Flexxo» pour connaître les instructions d'utilisation.

**AUTRE MODE D'INSTALLATION - AVEC LE SUPPORT EN U**

- Après les étapes 4 et 5 expliquées ci-dessus, retirez le couvercle avant de l'antivol.
- Placez le support rouge en U autour du tube sur lequel le dispositif doit être monté. Pour protéger le tube de toute rayure, enveloppez-le d'abord de ruban adhésif.
- Glissez l'arrière de l'antivol sur les branches du support en U. Assurez-vous que l'ajustement entre le support en U et l'antivol est bien serré avant de visser les deux parties ensemble. S'il y a du jeu entre le tube et l'antivol, remplissez le vide à l'aide de ruban adhésif.
- Avec les vis courtes fournies, fixez l'antivol sur le support en U, en introduisant

les vis à travers les trous dans le châssis de métal de l'antivol et à travers les branches du support en U. Prenez soin de ne pas trop serrer.

- Pour insérer la pile et refermer l'antivol, suivez les étapes 7 et 8 décrites ci-dessous.

**UTILISATION DE L'ANTIVOL FLEXXO**

- Passez le câble d'acier autour de l'objet (ou des objets) que vous souhaitez protéger. Finissez en remettant la pointe d'acier du câble près du Flexxo. Si l'antivol est autonome ou fixé sur l'objet à protéger, le câble doit idéalement aussi être passé autour d'un objet solide et fixe, comme un poteau.
- Levez le volet à charnière qui recouvre l'ouverture du cadenas sur le devant du Flexxo. Insérez l'extrémité du câble d'acier dans cette ouverture (assurez-vous qu'il est complètement inséré; peut-être devrez-vous forcer un peu quand le produit est neuf). Tournez la clef pour la verrouiller en position. Vous venez de verrouiller le câble et d'activer l'alarme.
- Toute longueur inutile de câble peut être enroulée autour du corps du dispositif et pressée fermement à l'aide du serre-câble. Autrement, le câble en surplus peut être enroulé autour d'un objet solide, comme un poteau, avant d'être verrouillé en position dans l'antivol.
- Pour tester l'alarme avant de vous en servir, tournez la clef en position verrouillée (horizontale) sans insérer le câble dans le cadenas: La sirène d'alarme doit retentir après quelques secondes. Si ce n'est pas le cas, vous devez changer la pile. Sur la face arrière du boîtier se situe un voyant LED rouge (visible uniquement lorsque le Flexxo est utilisé de manière autonome, non-fixé) qui clignote lorsque l'alarme est armée. Si ce témoin faiblit ou s'éteint, vérifiez la pile et remplacez la si nécessaire avant toute utilisation de l'appareil.

**DÉTECTION DES PANNES**

**L'alarme ne se déclenche pas ou émet un clic quand elle est activée :**

Vérifiez si vous avez inséré une pile alcaline de bonne qualité et si elle est encore assez chargée.

**Quand la clef est tournée avec le câble inséré dans l'ouverture du cadenas, l'alarme se déclenche :**

Assurez-vous que le câble est entièrement inséré à l'intérieur de l'ouverture du cadenas. Parfois, surtout quand il est neuf, le câble doit être un peu forcé pour rentrer dans l'ouverture. Il se peut aussi que vous ayez besoin de maintenir le câble dans l'ouverture du cadenas pendant que vous tournez la clef pour armer l'antivol.

**AVEZ-VOUS D'AUTRES QUESTIONS?**

Envoyez nous un e-mail [consumer@lockman.be](mailto:consumer@lockman.be) ou consultez notre site [www.lockman.be](http://www.lockman.be) pour plus d'information.

I.S. nv, Industriepark 18 - zone B, 2220 Heist-op-den-Berg (Belgium).

**Garantie:** une garantie de deux ans couvre tous les défauts de matériaux et de fabrication. Le fabricant/importateur s'engage à réparer sans frais ou à remplacer l'appareil. L'appareil défectueux doit être accompagné de la preuve d'achat (ticket de caisse). Des dommages accidentels ou intentionnels, l'usure et le vol ne sont pas couverts par cette garantie. Le fabricant/importateur ne pourra pas être tenu responsable de la perte ou de la détérioration d'objets, de dommages directs ou indirects ou frais encourus même quand le fabricant /importateur a été averti du risque préalablement. Ceci n'affecte pas vos droits statutaires.

**CONSIGNES RELATIVES À LA PROTECTION DE L'ENVIRONNEMENT**
**Concernant les piles usagées**

Le consommateur est tenu de restituer au vendeur ou dans des conteneurs de recyclage placés dans les magasins ou points de collecte toute pile ou batterie usagée.

**Concernant les « déchets d'équipements électriques et électroniques » (DEEE)**

- Afin d'éviter la dissémination de substances dangereuses dans notre environnement et de diminuer l'exploitation des ressources naturelles, nous vous prions d'utiliser les systèmes de reprise et de collecte sélectives. Ainsi, votre équipement usagé sera recyclé ou certains matériaux seront réutilisés de manière écologique. Ne vous débarrassez pas des DEEE avec les déchets municipaux ou privés.
- Le symbole de la poubelle sur roues barrée d'une croix repris sur votre appareil ou son emballage, vous invite à utiliser les systèmes de collecte de DEEE.
- Pour plus d'information sur les systèmes de collecte, de rebutage et de recyclage, contactez votre organisation ou administration locale ou régionale responsable des déchets.

**GB LOCKMAN FLEXXO - INSTRUCTIONS**

**CAUTION : This alarm is extremely loud. To prevent possible damage to ears, do not hold close to ears !**  
**CHILDREN : This unit is not intended for use by young children without supervision.**

When the Flexxo is to be used as a portable security device it can be used freestanding by simply passing the cable through one or different possessions and then around a suitable fixed securing point. Alternatively the unit can be attached directly onto the item to be secured using one of the brackets supplied and then the cable passed around a sturdy securing point when the item needs to be locked up. Where the Flexxo is to be used in a permanent location it is advised the Flexxo unit is mounted to a solid object, for example a wall, floor, or a post, using one of the brackets supplied. For wall or floor mounting, use the black bracket provided. Alternatively, use the red U bracket to attach the Flexxo to a narrow post or rail, or on a tubular section of a bicycle or piece of machinery. Where the Flexxo is to be used regularly in a wet environment, it is advisable to position in a sheltered location and/or cover the main unit with a clear plastic bag to prolong battery life and give optimum product longevity.

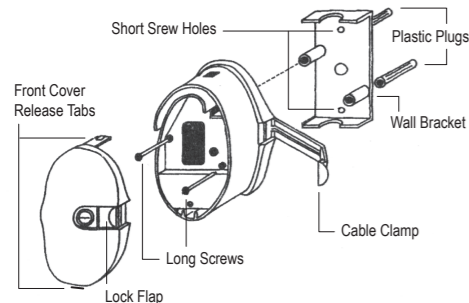
**INSTALLING THE BATTERY**

- Lift up the cable clamp on the Flexxo and unwrap the cable to reveal the front cover release tabs (see diagram).
- Ensure the key is in the unlocked (vertical) position and remove the front cover of the unit by pressing in the top or bottom release tab (you will need to use a small screwdriver to help you do this) and pulling the cover away from the base at the same time.
- Remove the red battery cover and fit a high quality 9 volt alkaline battery (E-BLOCK/6LR61). Replace the battery cover and tighten screw fully.
- Refit the front cover of the Flexxo unit (ensure the key remains in the fully unlocked vertical position as you do this) ensuring that BOTH release tabs click FULLY back into place.
- Your Flexxo is now ready to use. Please now refer to the "Using the Flexxo" section overleaf.

**FITTING THE FLEXXO UNIT USING THE WALL BRACKET**

- (see diagram)
- Position the flat side of the bracket against the flat surface to which you wish to fix the Flexxo unit.
  - Use the wall bracket to mark out the holes on the surface it is to be attached.
  - For brick and concrete use a 1/4"(6mm) diameter drill and insert the plastic plugs supplied. For wood use a 1/8" (3mm) diameter drill (plugs not required).
  - Lift up the cable clamp on the Flexxo and unwrap the cable to reveal the

two front cover release tabs (see diagram).

- Ensure the key is in the unlocked (vertical) position and remove the front cover of the unit by pressing in the top or bottom release tab (you will need to use a small screwdriver to help you do this) and pulling the cover away from the base at the same time.
- Secure the wall bracket using the smaller screws through the holes at either end of the bracket (ie. the non bossed holes) into the holes you have drilled. Using the long screws supplied, fix the Flexxo unit through the wall bracket and into the holes you have drilled (see diagram). Tighten all screws used with a screwdriver, ensuring you do not over tighten and distort the metal chassis.
- To install the battery, remove the red battery cover and fit a high quality 9 volt alkaline battery (E-BLOCK/6LR61). Replace the battery cover and tighten screw fully.
- Refit the front cover of the Flexxo unit (ensure the key remains in the fully unlocked vertical position as you do this) ensuring that BOTH release tabs click FULLY back into place follow steps
- Your Flexxo is now ready to use. Please now refer to the "Using the Flexxo" section overleaf.

**ALTERNATIVE FITTING - USING THE U BRACKET**

- Remove the front cover of the Flexxo following steps 4 and 5 mentioned above.
- Position the U bracket around the tubing onto which the unit is to be mounted. To protect the tube from scratching wrap adhesive tape around tube first.
- Slot the rear of the Flexxo unit onto the U bracket legs. Make sure the fit between the U bracket and the Flexxo is tight before screwing together. If there is space between the tube and the Flexxo unit, pack out using adhesive tape.
- Using the shorter of the screws provided, fix the unit onto the U bracket by locating the screws through the holes in the metal chassis in the Flexxo and into the U bracket legs. Take care not to over tighten.
- Please follows step 7 and 8 described above to fit the battery and replace the front cover of the unit.

**USING THE FLEXXO**

- Guide the steel cable around the item(s) you are protecting and finish with the end of the cable back at the Flexxo unit. If Flexxo is freestanding or attached onto the item the cable ideally needs to be passed also around a fixed object eg. a post or a railing.
- Raise the hinged flap which covers the lock hole on the front of the Flexxo unit (you may need to release the cable clamp first in order to lift the flap). Insert the steel end of the cable into this hole (make sure that it goes in all the way - you may have to use gentle force to do this when the product is new) and turn the key (horizontal) to lock it in position. You have just locked the cable and set the alarm.
- Any excess cable can be wrapped around the body of the Flexxo unit and clamped tight using the cable clamp. Alternatively, the extra cable can be wrapped around a solid object eg. a post, before being locked into position in the main unit.
- To test the alarm prior to use turn the key to the locked position without inserting the cable into the lock. The alarm siren should sound within a few seconds. If it does not then you should change the battery. An LED at the backside of the Flexxo will flash red (only visible when the Flexxo is used freestanding) when the unit is armed. If the LED becomes less bright or stops flashing, the battery should be checked and replaced if necessary before using the unit again.

**TROUBLESHOOTING**

**Alarm does not sound or only makes a "clicking" sound when activated :**

Check you have a high quality alkaline battery installed. Check if the battery is still charged.

**When key is turned with the cable inserted in lock hole the alarm sounds :**

Ensure cable is inserted all the way into the lock hole. Sometimes, particularly when new, the cable requires gentle force to fit into hole. You may also need to hold cable in lock hole at the same time as turning the key to arm the unit.

**FOR QUESTIONS :**

Please e-mail [consumer@lockman.be](mailto:consumer@lockman.be) or check the website [www.lockman.be](http://www.lockman.be) for more troubleshooting hints.  
 I.S. nv, Industriepark 18 - zone B, 2220 Heist-op-den-Berg (Belgium).

**Warranty:** The Lockman Flexxo is warranted to be free from defects in material and workmanship for two years. If in the unlikely event it is found to be defective in that time the importer/manufacture will repair or replace it. Return must be accompanied by the sales receipt. Warranty does not cover accidental/deliberate damage, wear and tear, or loss. Under no condition is the importer/manufacture liable for loss or damage to items, consequential or incidental damages or expenses incurred even if the importer/manufacture has been informed of their possibility. This does not affect your statutory rights.

**ENVIRONMENTAL RECOMMENDATIONS**
**Regarding used batteries**

The consumer should return used batteries to the dealer's shop or to the collecting boxes for recycling of batteries placed in stores or collecting points.

**Regarding "waste electrical and electronic equipment" (WEEE)**

- In order to avoid the dissemination of hazardous substances in our environment and to diminish the pressure on the natural resources, we encourage you to use the appropriate take-back systems. Those systems will reuse or recycle most of the materials of your end life equipment in a sound way. Please do not dispose of WEEE as unsorted municipal waste.
- The crossed-bin symbol on the equipment or packaging invites you to use those systems.
- If you need more information on the collection reuse and recycle systems, please contact your local or regional waste administration.

**D LOCKMAN FLEXXO - BEDIENUNGSANLEITUNG**

**VORSICHT : Der Alarmton kann Gehörschäden hervorrufen. Halten Sie das Alarmschloss nie die Nähe Ihrer Ohren!**

**KINDERN : Das Gerät nie von Kindern ohne Aufsicht benutzen lassen.**

Das Flexxo-Schloss kann lose mitgeführt werden oder fest mit dem zu sichernden Gegenstand verbunden sein. In letzterem Fall ist das Kabel zum Sichern um einen unbeweglichen Gegenstand zu wickeln bzw. an diesem zu befestigen.

Wenn das Flexxo-Schloss mit Hilfe einer der mitgelieferten Halterungen ortsfest angebracht werden soll, ist hierfür beispielsweise eine Wand, der Boden oder ein Pfosten zu wählen, welche die erforderliche Sicherheit gewährleisten. Das Schloss kann auf zweierlei Arten angebracht werden. Mit Hilfe der schwarzen Wandhalterung kann das Schloss an einer Wand oder am Boden angebracht werden. Mit dieser Halterung lässt sich das Flexxo-Schloss aber auch direkt an einer ebenen Fläche am zu sichernden Gegenstand anbringen. Mit Hilfe des roten Befestigungsbügels können Sie das Flexxo-Schloss auch an einem schmalen Pfosten oder einem anderen rohrförmigen Gegenstand sichern.

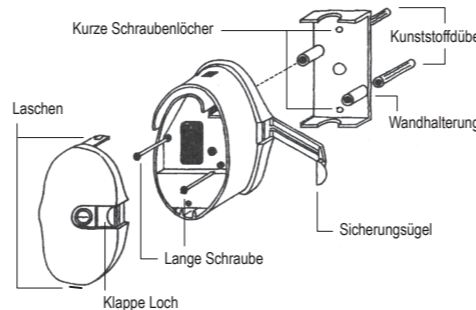
**ANBRINGEN DER BATTERIE**

- Heben Sie den Sicherungsbügel des Flexxo-Schlusses an und wickeln Sie das Kabel ab, bis die beiden Laschen zum Lösen der Frontabdeckung zu sehen sind (siehe Abbildung).
- Stellen Sie sicher, dass der Schlüssel in der entriegelten (vertikalen) Position ist. Zum Entfernen der Frontabdeckung des Schlusses drücken Sie die obere oder untere Lasche ein (hierfür benötigen Sie unter Umständen einen kleinen Schraubendreher) und ziehen dabei gleichzeitig die Abdeckung vom Schlosskörper ab.
- Entfernen Sie die rote Batteriefachabdeckung und legen Sie eine hochwertige 9V Alkaline Batterie (E-BLOCK/6LR61) ein. Bringen Sie die Abdeckung wieder an und ziehen Sie die Schraube fest.
- Bringen Sie die Frontabdeckung des Flexxo-Schlusses wieder an (achten Sie darauf, dass der Schlüssel dabei stets in der entriegelten vertikalen Position bleibt) und achten Sie darauf, dass BEIDE Laschen HÖRBAR EINRASTEN
- Ihr Flexxo-Schloss ist nun einsatzbereit. Bitte lesen Sie auch den Abschnitt "Verwendung des Flexxo-Schlusses".

**ANBRINGEN DES FLEXXO-SCHLOSSES MIT HILFE DER WANDHALTERUNG**

(siehe Abbildung)

- Halten Sie die flache Seite der Wandhalterung an die ebene Fläche, an der Sie den zu sichernden Gegenstand mit dem Flexxo-Schloss sichern wollen.
- Markieren Sie mit Hilfe der Bohrungen in der Wandhalterung die Befestigungslöcher an der Fläche, an der die Halterung angebracht werden soll.
- Verwenden Sie für Mauerziegel und Beton einen 6-mm-Bohrer (sowie die mitgelieferten Dübel), für Holz einen 3-mm-Bohrer (keine Dübel notwendig).
- Heben Sie den Sicherungsbügel des Flexxo-Schlusses an und wickeln Sie das Kabel ab, bis die beiden Laschen zum Lösen der Frontabdeckung zu sehen sind (siehe Abbildung).
- Stellen Sie sicher, dass der Schlüssel in der entriegelten (vertikalen) Position ist. Zum Entfernen der Frontabdeckung des Schlusses drücken Sie die obere oder untere Lasche ein (hierfür benötigen Sie unter Umständen einen kleinen Schraubendreher) und ziehen dabei gleichzeitig die Abdeckung vom Schlosskörper ab.
- Nehmen Sie die kürzeren Schrauben und drehen Sie diese durch die Bohrungen an den Enden der Wandhalterung in die vorher gebohrten Löcher, um die Halterung zu befestigen. Mit den längeren Schrauben befestigen Sie das Flexxo-Schloss, indem Sie die Schrauben durch die Wandhalterung stecken und in die vorher gebohrten Löcher eindrehen (siehe Abbildung). Ziehen Sie nun alle Schrauben mit dem Schraubendreher fest und achten Sie dabei darauf, die Schrauben nicht zu überdrehen und das Metallgehäuse zu verzieren.
- Entfernen Sie die rote Batteriefachabdeckung und legen Sie eine hochwertige 9V Alkaline Batterie (E-BLOCK/6LR61) ein. Bringen Sie die Abdeckung wieder an und ziehen Sie die Schraube fest.
- Bringen Sie die Frontabdeckung des Flexxo-Schlusses wieder an (achten Sie darauf, dass der Schlüssel dabei stets in der entriegelten vertikalen Position bleibt) und achten Sie darauf, dass BEIDE Laschen HÖRBAR EINRASTEN.
- Ihr Flexxo-Schloss ist nun einsatzbereit. Bitte lesen Sie auch den Abschnitt "Verwendung des Flexxo-Schlusses".

**ANBRINGEN DES SCHLOSSES MIT HILFE DES BEFESTIGUNGSBÜGELS**

- Befolgen Sie Schritt 4 und 5 wie oben beschrieben und entfernen Sie dann die Frontabdeckung des Flexxo-Schlusses.
- Legen Sie den U-Befestigungsbügel um den rohrförmigen Gegenstand, an dem Sie das Schloss anbringen wollen. Umwickeln Sie den Gegenstand vorher mit Klebeband, um ihn gegen Verkratzen zu schützen.
- Drücken Sie die Rückseite des Flexxo-Schlusses auf die Enden des Befestigungsbügels. Zwischen dem Bügel und dem Flexxo-Schloss sollte kein Spiel herrschen. Wenn dies der Fall ist, verwenden Sie mehr Klebeband.
- Führen Sie die mitgelieferten kürzeren Schrauben durch die Bohrungen im Metallgehäuse des Flexxo-Schlusses in die Bohrungen in den Enden des Befestigungsbügels und drehen Sie sie fest. Achten Sie dabei darauf, die Schrauben nicht zu überdrehen.
- Befolgen Sie dann Schritt 7 und 8 wie oben beschrieben, um die Batterie einzusetzen und die Frontabdeckung wieder anzubringen.

**VERWENDUNG DES FLEXXO-SCHLOSSES**

- Führen Sie das Stahlkabel um den bzw. die Gegenstände, den bzw. die Sie sichern wollen, und schließlich zurück zum Flexxo-Schlosskörper. Wenn das Schloss lose mitgeführt wird oder fest mit dem zu sichernden Gegenstand verbunden ist, so ist das Kabel darüber hinaus um einen unbeweglichen Gegenstand (z.B. einen Pfosten) zu wickeln bzw. an diesem zu befestigen.
- Heben Sie die Klappe an, welche das Loch zum Verriegeln des Kabelendes an der Vorderseite des Flexxo-Schlusses verdeckt. Stecken Sie das Kabelende ein (Achten Sie dabei darauf, es komplett einzustecken. Wenn das Schloss neu ist, müssen Sie hierfür unter Umständen etwas Kraft aufwenden, und das Schloss wird wahrscheinlich hörbar einrasten.) und bringen Sie den Schlüssel in die verriegelte (horizontale) Position. Sie haben soeben das Kabel verriegelt und den Alarm aktiviert.
- Überschüssiges Kabel kann um den Flexxo-Schlosskörper gewickelt und mit dem roten Sicherungsbügel gesichert werden. Sie können überschüssiges Kabel jedoch auch um einen unbeweglichen Gegenstand (z.B. einen Pfosten) wickeln bzw. an diesem befestigen, bevor Sie das Schloss verriegeln.
- Den akustischen Alarm können Sie testen, indem Sie den Schlüssel in die verriegelte Position bringen, ohne jedoch das Kabel eingesteckt zu haben. Der Alarm sollte innerhalb weniger Sekunden ertönen. Wenn dies nicht der Fall ist, müssen Sie die Batterie austauschen.

**FEHLERBEHEBUNG**

**Wenn der Alarm nicht ertönt oder nur ein klickendes Geräusch verursacht, wenn er aktiviert ist:**

Stellen Sie sicher, dass Sie eine hochwertige Alkalibatterie eingesetzt haben. Prüfen Sie die Batterielebensdauer.

**Wenn der Schlüssel bei eingestecktem Kabel in die verriegelte Position gebracht wird, ertönt der Alarm :**

Stellen Sie sicher, dass das Kabelende komplett eingesteckt ist. Manchmal muss hierbei, vor allem bei neuen Schlössern, etwas Kraft aufgewendet werden. Unter Umständen müssen Sie das Kabel beim Verriegeln des Schlusses festhalten.

**HABEN SIE NOCH FRAGEN ?**

Email [consumer@lockman.be](mailto:consumer@lockman.be) oder website [www.lockman.be](http://www.lockman.be) .  
 I.S. nv, Industriepark 18 - zone B, 2220 Heist-op-den-Berg (Belgium).

**Garantie:** Auf alle Materialschäden sowie eine nicht richtige Funktion des Flexxo erhalten Sie 2 Jahre Garantie vom Hersteller. Wird innerhalb dieses Zeitraumes einer dieser Defekte festgestellt, wird der Hersteller die Reparatur durchführen oder den Flexxo austauschen. Eine Rückgabe ist nur mit dem gültigen Kassabon (Rechnung) möglich. Für Beschädigungen die durch einen Unfall oder absichtlich herbeigeführt wurden sowie für Abnutzung oder Verlust kann keine Garantie übernommen werden. Unter keinen Bedingungen ist der Hersteller verantwortlich für den Verlust oder die Beschädigung der Wertgegenstände, für Folgeschäden oder zufällig entstandene Schäden oder zusätzlich entstandene Kosten, auch wenn der Hersteller über die Möglichkeiten informiert wurde. Dies beeinträchtigt Ihre gesetzlich festgelegten Rechte nicht.

**UMWELTSCHUTZMAßNAHMEN**
**Benutzte Batterien**

Die Kunden sollten die benutzten Batterien zum Laden bringen, wo die Batterien gekauft sind, oder zum Laden, wo man die Kollektionsdosen für Batterierecycling finden kann.

**Entsorgung gebrauchter elektrotechnischer und elektronischer Geräte (WEEE)**

- Wir ermutigen Ihnen das gepasste Recyclingsystem zu wählen, um die Verteilung gefährlicher Substanzen in unserer Umwelt zu vermeiden und der Druck auf den natürlichen Quellen zu vermindern. Diese Systeme recyceln die meisten Materialien Ihrer Ausrüstung auf gesunde Weise. Bitte, werfen Sie die WEEE nicht bei den normalen Abfälle.
- Das Symbol des gekreuzten Müllimers auf der Ausrüstung oder auf der Verpackung bedeutet dass das System benutzt werden muß.
- Wenn Sie mehrere Informationen brauchen über das Recyclingsystem, kann immer die lokale oder regionale Abfalladministration kontaktieren.